

平面図

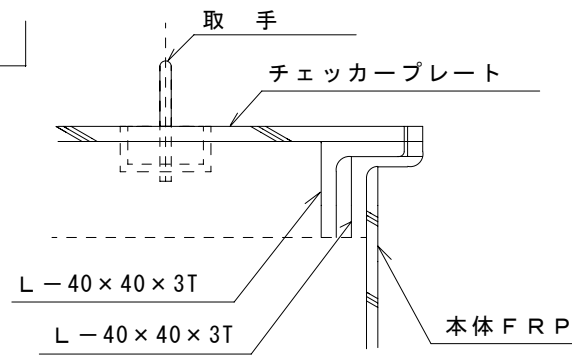

A部詳細図

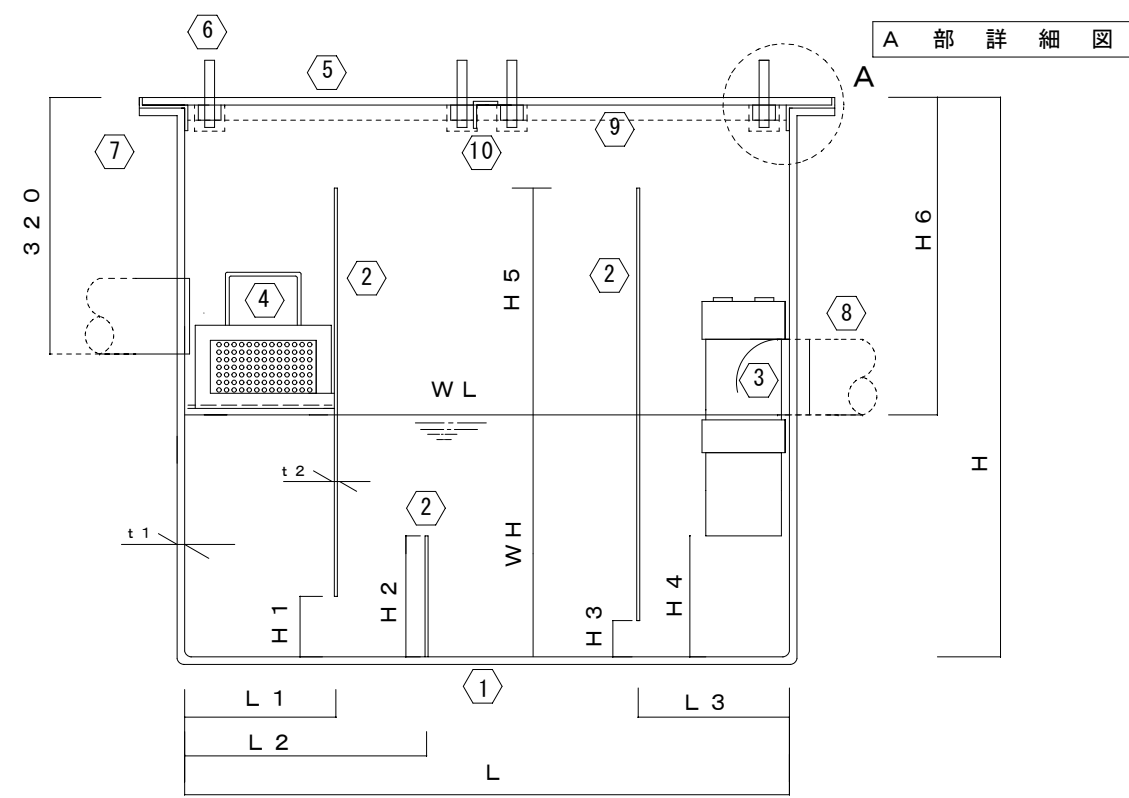

立面図

油水分離器（一槽式）一覧表

	Lイ	Wイ	L	L 1	L 2	L 3	W	WH	H	H 1	H 2	H 3	H 4	H 5	H 6	t 1	t 2	実容量(L)
OPV-100	870	470	800	200	320	200	400	320	740	80	160	48	160	300	420	4	4	102.4
OPV-150	870	470	800	200	320	200	400	470	890	118	235	70	235	300	420	4	4	150.4
OPV-200	1070	520	1000	200	400	250	450	450	870	112	225	68	225	300	420	4	4	202.5
OPV-250	1070	520	1000	200	400	250	450	560	980	140	280	84	280	300	420	4	4	252.0
OPV-300	1070	520	1000	200	400	250	450	670	1090	168	335	101	335	300	420	5	5	301.5
OPV-350	1070	520	1000	250	400	250	450	780	1200	195	390	117	390	300	420	5	5	351.0
OPV-400	1270	670	1200	250	480	300	600	560	980	140	280	84	280	300	420	5	5	403.2
OPV-450	1270	670	1200	250	480	300	600	630	1050	158	315	95	315	300	420	5	5	453.6
OPV-500	1270	670	1200	250	480	300	600	700	1120	175	350	105	350	300	420	5	5	504.0
OPV-550	1270	670	1200	300	480	300	600	770	1190	193	385	116	385	300	420	6	6	554.0
OPV-600	1270	670	1200	300	480	300	600	840	1260	210	435	126	420	300	420	6	6	604.8
OPV-650	1270	670	1200	300	480	300	600	910	1330	228	455	137	455	300	420	6	6	655.2
OPV-700	1670	870	1600	400	640	400	800	550	970	138	275	83	275	300	420	7	7	704.0
OPV-750	1670	870	1600	400	640	400	800	590	1010	148	295	89	295	300	420	7	7	755.2
OPV-800	1670	870	1600	400	640	400	800	630	1050	158	314	95	314	300	420	7	7	806.4
OPV-850	1670	870	1600	400	640	400	800	670	1090	168	335	101	335	300	420	7	7	857.6
OPV-900	1670	870	1600	400	640	400	800	710	1130	178	355	107	355	300	420	7	7	908.8
OPV-950	1670	870	1600	400	640	400	800	750	1170	188	375	113	375	300	420	7	7	960.0
OPV-1000	1670	870	1600	400	640	400	800	790	1210	198	395	119	395	300	420	7	7	1011.2

特記仕様

番号	名 称	数 量	材 料	仕 様	備 考
①	油水分離器本体	1	F R P		色相はグレー
②	隔 板	3	F R P		
③	トラップ	1	V P	100A	
④	バケツ	1	S U S	0.8m/m~3Φm/m	
⑤	チェッカープレート	2	溶融亜鉛メッキ	3t	縞鋼板
⑥	取 手	4	溶融亜鉛メッキ	9m/m	丸棒鋼
⑦	流 入 管	1	V P	100A	
⑧	放 流 管	1	V P	100A	
⑨	受枠アングル	1	溶融亜鉛メッキ	L-40x40x3T	
⑩	補強アングル	1	溶融亜鉛メッキ	L-40x40x3T	

製図年月日 平成 年 月 日	図 面 名 称 油水分離器本体（一槽式）構造内容三槽式	縮 尺 1/10	工事名称	株式会社 沖縄プラスチック産業 本社 沖縄県糸満市西崎町5丁目5番地の5 TEL (098) 994-2220	図面番号
担当 製図 校閲	従 来 型 一 覧 表	工事場所 沖縄県			